



ACCESSOIRES/PIÈCES DE RECHANGE

Les articles suivants peuvent être achetés séparément comme accessoires ou pièces de rechange pour l'Unité d'aspiration Série 7305 DeVilbiss:

Désignation	Référence
Tuyau de 6 pieds (1,8 m) pour patient (États-Unis)	SUCP TUBING 72
Tuyau de 6 pieds (1,8 m) pour patient (International)	6305D-611
Récipient jetable 800 (récipient et couvercle uniquement) pour usage avec un filtre antibactérien externe (pack de 48)	610-48BP
Kit de récipient de collecte (récipient jetable 800 ml, filtre antibactérien externe, coude, tubes de 25,4 cm et de 6 pieds)	22330
Filtre antibactérien externe (non stérile) (pack de 12) pour récipient réutilisable et récipient jetable avec filtre externe	7305D-608
Kit de récipient de collecte (cartouche de filtration interne, capot de protection, récipient de 800 mL et tubes de 11,43 cm (4½ po) et de 1,8 m (6 pieds))	7305D-633
Récipient jetable de 800 mL avec cartouche de filtration interne, capot de protection et tube de 11,43 cm	7305D-632
Cartouche de filtration (pack de 12) (pour récipient jetable avec filtre interne)	7305D-635
Capot de protection (pack de 12) pour récipient jetable avec cartouche de filtration interne	7305D-641
Kit de récipient de collecte (récipient réutilisable de 1200 mL, filtre antibactérien externe, coude, tube de 11,43 cm (4½ po))	7314D-603
Récipient réutilisable de 1200 mL (filtre antibactérien externe, coude, tube de 11,43 cm (4½ po)) (6 par paquet)	7314D-604

PIÈCES IMPORTANTES

Unité d'aspiration DeVilbiss Série 7305

Avec récipient jetable et cartouche de filtration interne

1. Tuyau de raccordement de 11,43 cm (4½ po)
2. Vacuomètre
3. Bouton régulateur de dépression
4. Arrivée secteur DC (sur le côté)
5. Commutateur d'alimentation
6. Capot de protection
7. Récipient de collecte
8. Couvercle
9. Tube pour patient
10. Cartouche de filtration

Adaptateur universel CA/CC (non illustré)
 Câble d'alimentation CC (non illustré) en option
 Batterie rechargeable interne (non montré) Série 7305P uniquement
 Mallette de transport (non montré) Série 7305P uniquement

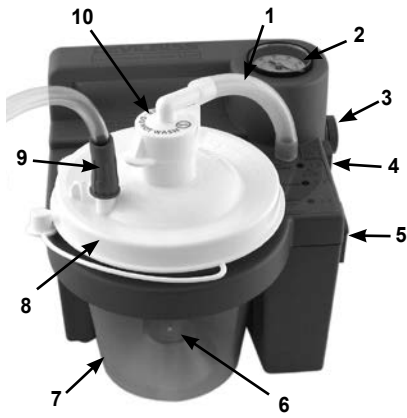

Avec récipient jetable et filtre antibactérien externe

1. Tuyau de raccordement de 8,57 cm (3¾ po)
2. Vacuomètre
3. Bouton régulateur de dépression
4. Arrivée secteur DC (sur le côté)
5. Commutateur d'alimentation
6. Récipient de collecte
7. Couvercle
8. Tube pour patient
9. Raccord coudé
10. Filtre antibactérien externe

Adaptateur universel CA/CC (non illustré) Câble d'alimentation CC (non illustré) en option
 Batterie rechargeable interne (non montré) Série 7305P uniquement
 Mallette de transport (non montré) Série 7305P uniquement

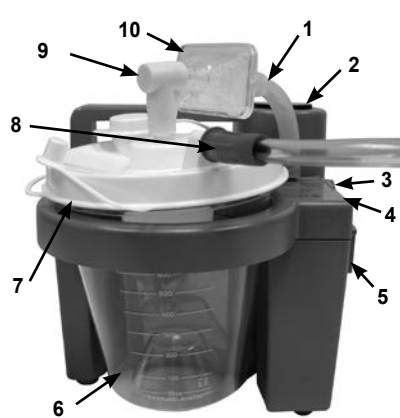

Avec récipient réutilisable et filtre antibactérien externe

1. Filtre antibactérien externe
2. Vacuomètre
3. Tuyau de raccordement de 11,43 cm (4½ po)
4. Bouton régulateur de dépression
5. Arrivée secteur DC (sur le côté)
6. Commutateur d'alimentation
7. Récipient de collecte
8. Couvercle
9. Tube pour patient
10. Raccord coudé

Adaptateur universel CA/CC (non illustré)
 Câble d'alimentation CC (non illustré) en option
 Batterie rechargeable interne (non montré) Série 7305P uniquement
 Mallette de transport (non montré) Série 7305P uniquement



Récipients DeVilbiss Série 7305

Récipient jetable avec cartouche de filtration interne et capot de protection

1. Tuyau de raccordement de 11,43 cm (4½ po)
2. Cartouche de filtration (**Ne pas exposer à l'humidité.**)
3. Couvercle
4. Bocal
5. Capot de protection
6. Connecteur de tube pour patient



Récipient jetable avec filtre antibactérien externe

1. Tuyau de raccordement de 8,57 cm (3¾ po)
2. Connecteur de tube pour patient
3. Bocal
4. Raccord coudé
5. Filtre antibactérien



Récipient réutilisable avec filtre antibactérien externe

1. Tuyau de raccordement de 11,43 cm (4½ po)
2. Couvercle équipé de joint torique
3. Valve de débordement
4. Bocal
5. Connecteur de tube pour patient
6. Raccord coudé
7. Filtre antibactérien



RÉGLAGE

Installation Cartouche de filtration interne

Récipient jetable avec cartouche de filtration interne et capot de protection

1. Chargez entièrement la batterie pendant 17 heures (série 7305P uniquement).
2. Assurez-vous que le capot de protection soit correctement fixé à l'intérieur du couvercle au-dessus de la cartouche de filtre.
3. Fixez correctement le couvercle au récipient.
4. Insérez le récipient dans son emplacement et mettez-le délicatement à sa place.
5. Attachez le tube de 11,43 cm (4½ po) entre la cartouche de filtration et le connecteur du tube.
6. Le tuyau doit être branché sur le couvercle du récipient à la sortie portant l'indication "patient".
7. Bien s'assurer de la fixation de tous les branchements et de l'absence de fuites avant toute utilisation.
8. Vérifier que le niveau d'aspiration désiré soit bien réglé avant de commencer l'aspiration au niveau du patient.

Installation du filtre externe

Récipient jetable ou récipient réutilisable avec filtre antibactérien externe

1. Chargez entièrement la batterie pendant 17 heures (série 7305P uniquement).
2. Fixez correctement le couvercle au récipient.
3. Insérez le récipient dans son emplacement et mettez-le délicatement à sa place.
4. Raccorder l'une des extrémités du tube réutilisable de 11,43 cm (4½ po) ou du tube jetable de 8,57 cm (3⅜ po) au connecteur du tube, puis raccorder l'autre extrémité au filtre antibactérien. **REMARQUE**– Si le tuyau de raccordement du kit 22330 est plus long que les mesures spécifiées, couper le tuyau à 11,43 cm (4½ po) pour qu'il soit bien ajusté avec l'unité. S'assurer lors de l'installation que la partie claire du filtre soit dirigée vers la bouteille. Ne pas inverser la direction du filtre.
5. Le filtre biologique doit être ensuite branché sur le raccord coudé 90° qui doit être branché à son tour sur le dessus du couvercle du récipient portant l'indication "vacuum".
6. Le tuyau doit être branché sur le couvercle du récipient à la sortie portant l'indication "patient".
7. Bien s'assurer de la fixation de tous les branchements et de l'absence de fuites avant toute utilisation.
8. Vérifier que le niveau d'aspiration désiré soit bien réglé avant de commencer l'aspiration au niveau du patient.

MODE D'EMPLOI DE L'UNITÉ D'ASPIRATION SÉRIE 7305 DEVILBISS

Avant de brancher l'unité à l'adaptateur AC ou au cordon 12 VDC, veiller à ce que le commutateur d'alimentation situé sur le côté de l'unité se trouve en position "Arrêt". Sélectionner la source d'alimentation désirée.

EXPLICATIONS CONCERNANT LES LED

L1 - Verte– Alimentation externe fournie à l'unité de la source d'alimentation AC ou du cordon DC. Allumée avec alimentation externe fournie.

L2 - Jaune– La batterie est en cours de chargement. Le voyant s'éteint lorsque la batterie est complètement chargée. (Série 7305P uniquement)

L3 - Rouge– Batterie déchargée. Rechercher une autre source d'alimentation et charger la batterie aussi rapidement que possible lorsque le voyant reste allumé en permanence. (Série 7305P uniquement)

FONCTIONNEMENT SUR SECTEUR AC– Brancher le petit connecteur de l'adaptateur AC dans l'arrivée du secteur DC sur le côté de l'unité. Branchez l'extrémité de la prise secteur dans une prise de courant murale.

FR - 26

ATTENTION– Lorsque la soupape d'arrêt du flotteur automatique est activée, il faut vider le contenu du flacon de collection. Aspirer davantage risquerait d'endommager la pompe à dépression.

ATTENTION– Si le fluide était ré-aspiré dans l'unité, il faudrait faire réparer l'équipement par le fournisseur étant donné que la pompe à dépression risquerait d'être éventuellement endommagée.

Préparation

1. Eteindre l'unité en utilisant le commutateur d'alimentation et laisser la dépression baisser. Déconnecter la source d'alimentation de la prise multiple d'entrée DC sur l'unité.
2. Déconnectez le tube et enlevez le récipient de son emplacement.
3. Enlevez avec précaution le couvercle et videz le contenu.

AVERTISSEMENT

Pour empêcher tout risque d'infection provenant de solutions de nettoyage ou de désinfection contaminées, préparez une nouvelle solution pour chaque cycle de nettoyage et jetez-la après utilisation.

Récipient de collecte jetable avec cartouche de filtration interne

Le récipient de collecte jetable et le couvercle sont à usage unique.

1. Enlever la cartouche de filtration et le tube de 11,43 cm (4½ po) et les mettre de côté.

REMARQUE– Le filtre NE DOIT PAS être exposé à l'humidité. Le filtre ne peut pas être retiré du coude (figure A).

AVERTISSEMENT

N'enlevez pas le flotteur de la couvercle. Il peut présenter des risques d'étouffement (figure B).

2. Lavez le récipient, le couvercle et le capot de protection avec de l'eau chaude et du produit vaisselle. Rincez avec de l'eau chaude et claire.
3. Laissez tremper dans une solution composée d'un quart de vinaigre (concentration en acide acétique supérieure ou égale à 5 %) et de trois quarts d'eau chaude (entre 55 et 65 °C) pendant 60 minutes. Rincez à l'eau claire chaude et laissez sécher à l'air libre.

REMARQUE– Le récipient démonté peut également être passé au lave-vaisselle, dans le tiroir supérieur uniquement et avec un cycle dans lequel la température de l'eau est comprise entre 55 et 65 °C.

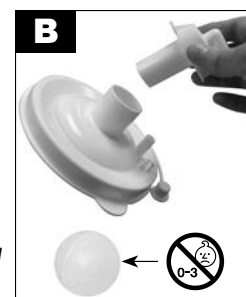

Réceptif de collecte jetable avec de filtration antibactérien externe

1. Enlever le filtre antibactérien, le tube de 8,57 cm (3½ po) et le coude de connexion, et les mettre de côté.
2. Lavez le bocal et le couvercle dans une solution d'eau chaude et de détergent liquide doux (par exemple, Dawn ou Palmolive), et rincez-les sous l'eau claire chaude du robinet.
3. Laissez tremper dans une solution composée d'un quart de vinaigre (concentration en acide acétique supérieure ou égale à 5 %) et de trois quarts d'eau chaude (entre 55 et 65 °C) pendant 60 minutes. Rincez à l'eau claire et chaude et laissez sécher à l'air libre.

REMARQUE– Le réceptif de collecte jetable et le couvercle sont à usage unique (usage pour un seul patient).

REMARQUE– Le réceptif démonté peut également être passé au lave-vaisselle sur cycle délicat ou verres, dans le panier supérieur uniquement, à une température entre 55 et 65 °C.

Réceptif de collecte réutilisable avec de filtration antibactérien externe

1. Enlever le filtre antibactérien, le tube de 11,43 cm (4½ po) et le coude de connexion, et les mettre de côté. Enlevez le joint torique et la vanne de décharge du couvercle.
2. Lavez le bocal, le couvercle, le joint torique et la vanne de décharge dans une solution d'eau chaude et de détergent liquide doux (par exemple, Dawn ou Palmolive), et rincez-les sous l'eau chaude du robinet.
3. **Pour un usage unique** : une fois les pièces lavées, désinfectez-les au moyen de l'une des méthodes suivantes :
 - a. Laissez tremper dans une solution composée d'un quart de vinaigre (concentration en acide acétique supérieure ou égale à 5 %) et de trois quarts d'eau chaude (entre 55 et 65 °C) pendant 60 minutes. Rincez à l'eau claire chaude et laissez sécher à l'air libre dans un environnement propre.
 - b. Lavez-les à l'alcool à 90° et laissez sécher à l'air dans un environnement propre .
 - c. Lavez-les avec un désinfectant commercial (antibactérien). Suivez attentivement les taux de dilution et les instructions recommandées par le fabricant.
4. **Pour une utilisation sur plusieurs patients** : Après le lavage :
 - a. une fois que les pièces sont complètement sèches, placez le bocal et le couvercle dans un autoclave avec l'ouverture vers le bas. Vérifiez que les pièces ne se touchent pas. Lancez un cycle de stérilisation à la vapeur à 121 °C (252 °F) pendant 15 minutes. **REMARQUE**– Le bocal est garanti jusqu'à 30 cycles de stérilisation à l'autoclave, selon les conditions indiquées.
 - b. Jetez et remplacez le filtre, les tubes et le coude entre deux patients.

Unité d'aspiration (usage unique)

1. Le commutateur d'alimentation en position "Arrêt", déconnecter l'unité d'aspiration DeVilbiss de toutes les sources d'alimentation externes.
2. Essuyer le boîtier avec un chiffon propre et n'importe quel désinfectant commercial (bactérien-germicide).

ATTENTION– Ne pas submerger l'unité dans l'eau car ceci risquerait d'endommager la pompe à dépression.

REMARQUE– N'utilisez aucun produit de nettoyage ou désinfectant contenant de l'ammoniac, du benzène et/ou de l'acétone pour nettoyer l'unité.

Tube de 1,8 m pour patient (usage unique)

1. Débrancher la tubulure de l'unité.
2. Rincez soigneusement à l'eau chaude du robinet.
3. Ensuite, laissez tremper dans une solution composée d'un quart de vinaigre (concentration en acide acétique supérieure ou égale à 5 %) et de trois quarts d'eau chaude (entre 55 et 65 °C) pendant 60 minutes. Rincez à l'eau claire chaude et laissez sécher à l'air libre.
4. Conserver la surface extérieure de la tubulure propre en essuyant avec un chiffon propre et humide.

FR - 28

Remplacement de la cartouche de filtration (usage unique) du réceptif jetable

1. Changer la cartouche de filtration en cas de trop-plein ou tous les deux mois, le premier des deux prévalant.
2. Mettez l'appareil sur  « off ».
3. Enlever la cartouche de filtration et le tube de 11,43 cm (4½ po).
4. Installez une nouvelle cartouche et un nouveau tube.

REMARQUE– Ne pas substituer d'autre matériau à ce filtre bactérien. Le remplacement peut entraîner une contamination ou de faibles performances, utilisez uniquement des cartouches de filtration DeVilbiss.

REMARQUE– La cartouche de filtration contient un filtre hydrophobe. Si l'élément filtrant vient à être mouillé, la circulation de l'air s'arrête. La cartouche de filtration doit alors être remplacée. N'enlevez pas l'élément filtrant de la cartouche de filtration.

REMARQUE– Les cartouches de filtre sont incluses avec chaque réceptif jetable. Elles sont également disponibles séparément (7305D-635 en pack de 12).

Remplacement du filtre antibactérien (usage pour un seul patient) du réceptif réutilisable et/ou du réceptif jetable

1. Changer le filtre bactérien en cas de trop-plein ou tous les deux mois, le premier des deux prévalant.
2. Retirer le filtre en le déconnectant de l'ensemble unité d'aspiration et couvercle.
3. Remplacer avec un filtre bactérien (non-stérile) propre DeVilbiss (7305D-608 12/paquet) et remonter l'unité d'aspiration et le couvercle. On peut acheter des filtres supplémentaires auprès d'un fournisseur agréé DeVilbiss Healthcare.

REMARQUE– Ne pas substituer d'autre matériau à ce filtre bactérien. Toute substitution risque d'entraîner une contamination ou une performance médiocre; utiliser uniquement des filtres DeVilbiss.

REMARQUE– Le filtre antibactérien doit être changé entre chaque patient.

Durée de vie opérationnelle

- La durée de vie opérationnelle de l'unité d'aspiration est de 5 ans.
- La durée de vie opérationnelle de la batterie est de 200 cycles de décharge.
- La durée de vie opérationnelle du réceptif réutilisable est de 30 cycles d'autoclavage à 121°C.
- La durée de vie opérationnelle du réceptif jetable est de 30 cycles de lavage de la vaisselle.



DeVilbiss Healthcare LLC



100 DeVilbiss Drive Somerset, PA 15501-2125
USA 800-338-1988 • 814-443-4881

Drive DeVilbiss Healthcare

France Chaussée du Ban la Dame

Parc d'activités Eiffel Energie

ZAC du Ban la Dame - BP 19

54390 Frouard

FRANCE

+33 (0) 3 83 495 495

DeVilbiss Healthcare LLC • 100 DeVilbiss Drive • Somerset, PA 15501 • USA
800-338-1988 • 814-443-4881 • www.DeVilbissHealthcare.com

DeVilbiss® is a registered trademark of DeVilbiss Healthcare.

© 2019 DeVilbiss Healthcare LLC. 12.19 All Rights Reserved.

A-7305 Rev. D