

Pour charger le dispositif

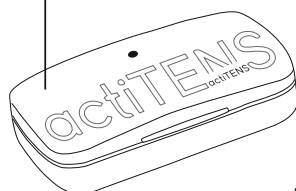

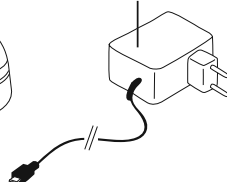





Boîtier de recharge actiCHARGE



Alimentation



9. VOYANT LUMINEUX : SIGNIFICATION

MODE	VOYANT	SIGNIFICATION
En cours de recharge	 Vert clignotant fréquence moyenne (1,4 fois par seconde)	Batterie en cours de recharge
	 Vert continu	Batterie chargée
	 Rouge clignotant	Erreur de l'actiTENS
	 Bleu clignotant fréquence élevée (2,8 fois par seconde)	actiTENS en cours de mise à jour. Il est nécessaire d'achever la mise à jour pour pouvoir utiliser l'actiTENS. Pour plus de précisions se référer à la section 18.
En cours d'utilisation	 Vert clignotant fréquence basse (0,8 fois par seconde)	actiTENS allumé sans séance en cours
	 Vert clignotant fréquence élevée (2,8 fois par seconde)	En pause
	 Jaune continu	Séance en cours, dès la vérification automatique de l'installation
	 Rouge clignotant	Erreur de l'actiTENS
	 Bleu clignotant fréquence élevée (2,8 fois par seconde)	actiTENS en cours de mise à jour. Il est nécessaire d'achever la mise à jour pour pouvoir utiliser l'actiTENS. Pour plus de précisions se référer à la section 18.

Ces informations ainsi que le niveau de charge de la batterie de l'actiTENS sont aussi consultables depuis l'application dans le menu actiTENS en bas de l'écran.



actiTENS

10. CHARGER VOTRE actiTENS

Charger votre actiTENS avant toute utilisation. Le chargement initial de l'actiTENS dure environ 2 heures et demie.

NB : la durée d'autonomie est dépendante de l'utilisation de l'appareil (type de programme et intensité), de la résistance de la peau de chaque patient et des conditions environnementales.

NB : au cours du temps, les performances d'autonomie de la batterie diminuent, comme pour tous les dispositifs similaires.

NB : il est impératif d'utiliser l'alimentation fournie avec l'actiTENS afin de garantir les performances et la sécurité du dispositif. Dans le cas contraire, la garantie de l'actiTENS n'est plus applicable.

Comment procéder pour charger votre actiTENS ?

- Insérer l'actiTENS dans son boîtier de recharge actiCHARGE et fermer le capot. Attention au sens, se référer au schéma ci-dessous.

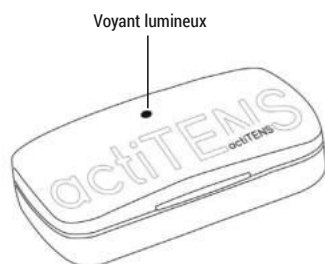

- Introduire le câble micro-USB dans la prise micro-USB du boîtier de recharge actiCHARGE.



- Brancher l'autre extrémité de l'alimentation au secteur.
- Lorsque le voyant de l'actiTENS passe du vert clignotant (batterie en cours de recharge) au vert continu (batterie chargée), retirer l'alimentation du secteur puis débrancher le connecteur micro USB du boîtier de recharge actiCHARGE.

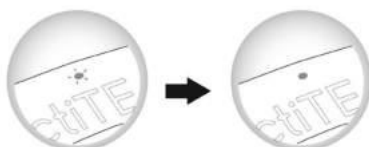

Comment vérifier le niveau de charge de votre actiTENS ?

Le niveau de charge est consultable depuis l'application dans le menu actiTENS.



11. TÉLÉCHARGER L'APPLICATION actiTENS

L'application actiTENS est indispensable pour vous permettre de démarrer et de paramétrer vos séances de stimulation.

Il est nécessaire d'être connecté à un réseau mobile ou Wifi pour télécharger l'application.

Télécharger l'application actiTENS :

Depuis l'App Store (iOS) :



Ou Google Play (Android) :



L'application actiTENS est uniquement disponible sur Google Play et App Store, tout téléchargement d'actiTENS à partir d'une autre source est fortement déconseillé.

Cette application a été développée pour fonctionner sur des téléphones ou tablettes Android ou iOS compatibles avec le Bluetooth Low Energy 4.2. Les versions d'Android et d'iOS supportées peuvent évoluer avec le temps. Une version majeure de l'application mobile apporte à sa sortie un support de 3 ans pour les 4 dernières versions d'Android et d'iOS disponibles.

IMPORTANT : malgré le soin apporté à la mise au point de notre dispositif, il se peut que certains téléphones ne soient pas compatibles avec notre application. Cette incompatibilité peut être temporaire et peut parfois être résolue par une mise à jour du téléphone et/ou de l'application actiTENS. Pour plus d'informations vous pouvez consulter la liste des téléphones incompatibles sur notre site www.subli-med.com ou contacter notre support client (coordonnées disponibles également sur notre site web).

12. INSTALLER LE DISPOSITIF

▪ Etape préliminaire :

- Choisir le nombre d'électrodes selon la surface de la zone à stimuler : 2 ou 4.
- Se munir d'autant de câbles que d'électrodes.

Pour deux électrodes, un seul canal de l'actiTENS sera actif. Pour quatre électrodes, les deux canaux de l'actiTENS seront actifs.

À retenir

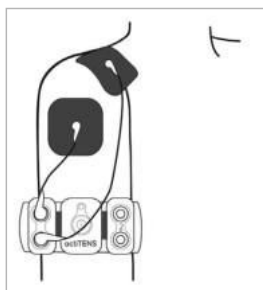

2 électrodes = 2 câbles
Canal 1 ou canal 2

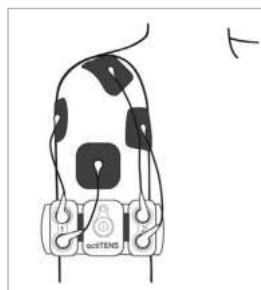
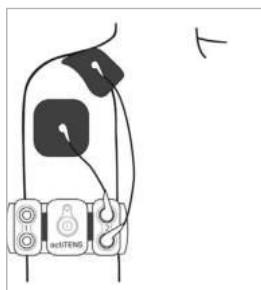

4 électrodes = 4 câbles
Canal 1 et canal 2

▪ Étape 1 : clipser l'embout fin des câbles sur les électrodes.

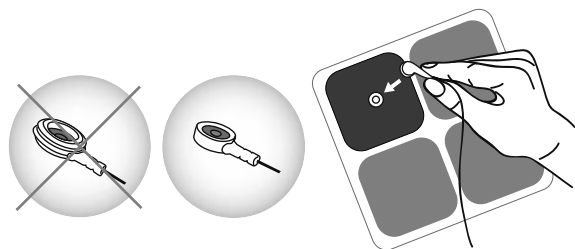

▪ Étape 2 : coller les électrodes sur la zone à stimuler.

Pour une efficacité optimale du traitement, n'hésitez pas à consulter un professionnel de santé pour qu'il vous guide sur la méthode de positionnement des électrodes.



Exemple indicatif avec deux électrodes

- **Étape 3** : fixer l'actiTENS sur le support adhésif.

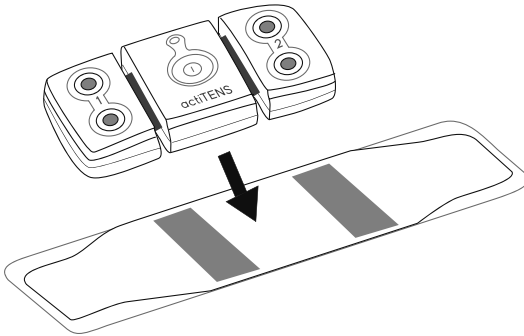

- **Étape 4** : coller le support adhésif équipé de l'actiTENS à proximité des électrodes.

Si vous utilisez un accessoire textile, mettez en place l'accessoire sur la partie du corps souhaitée, puis, positionnez l'actiTENS directement sur l'accessoire textile.

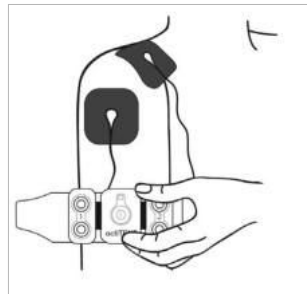

Exemple indicatif avec deux électrodes

- **Étape 5** : clipser l'embout épais des câbles sur les canaux du neurostimulateur actiTENS.

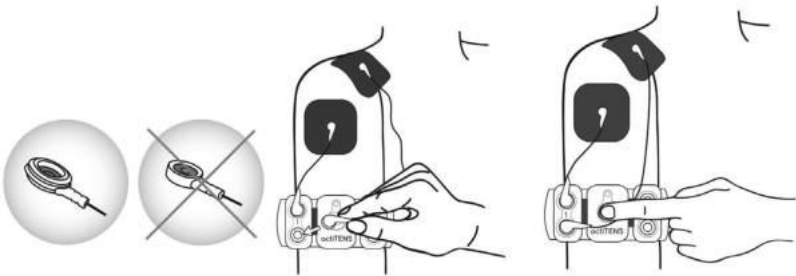

- **Étape 6** : allumer l'actiTENS en appuyant sur le bouton ON/OFF. Le voyant lumineux clignote vert. Votre dispositif est prêt à dispenser une séance de stimulation. Dès que vous souhaitez démarrer une séance, suivre les instructions « **Lancer un programme** » (section 14).

À retenir

L'actiTENS s'éteint automatiquement au bout de 10 minutes si aucune séance n'est lancée.

13. PRISE EN MAIN DE L'APPLICATION actiTENS

- Au premier lancement de l'application ou suite à une mise à jour des contre-indications, une visite de démarrage s'affiche pour rappeler les contre-indications. Le dernier écran comporte des liens vers la notice en cours de validité, la politique de confidentialité et les conditions générales d'utilisation de l'application. Vous devez accepter ces conditions pour utiliser l'actiTENS.



La notice et les contre-indications sont accessibles à tout moment dans le menu « Aide ».

- Votre téléphone communique avec l'actiTENS en Bluetooth pour commander les programmes de stimulation. Il n'est pas nécessaire d'être connecté à un réseau mobile ou internet pour utiliser l'actiTENS. Une fois le programme de stimulation lancé, l'application continue de fonctionner en arrière-plan et vous pouvez utiliser votre téléphone comme vous le souhaitez sans interrompre votre séance. L'application actiTENS vous propose d'activer votre Bluetooth, qui nécessite également l'accès à la localisation (sur Android).

Vous pouvez également gérer l'activation du Bluetooth et l'accès à la localisation dans le menu « Paramètres » de votre téléphone.







Paramètres

Il est conseillé de se placer dans un endroit calme et isolé lors de la connexion.

- **Naviguer dans l'application actiTENS.** En bas de l'écran du téléphone apparaît un bandeau de navigation avec plusieurs icônes permettant de naviguer dans l'application.



 Programmes	Programmes : <ul style="list-style-type: none"> ▪ Choix et lancement d'un programme de stimulation ▪ Modification de la zone douloureuse
 Suivi	Suivi : <ul style="list-style-type: none"> ▪ Historique des séances de stimulation ▪ Historique des niveaux de douleur enregistrés avant et après les séances
 actiTENS	actiTENS : <ul style="list-style-type: none"> ▪ Si l'actiTENS n'est pas connecté : bouton de connexion ▪ Si l'actiTENS est connecté : niveau de la batterie de l'actiTENS ▪ Si un programme est en cours : accès à la télécommande
 Aide	Aides : <ul style="list-style-type: none"> ▪ Contre-indications et précautions d'emploi principales ▪ Visite de démarrage ▪ Contact support Sublimed ▪ Notice actiTENS ▪ Guide de démarrage rapide ▪ Positionnement d'électrodes

 Paramètres	<p>Paramètres :</p> <ul style="list-style-type: none"> ▪ Option pour afficher uniquement les programmes favoris ▪ Option pour rendre facultatif le renseignement du niveau de douleur avant et après chaque séance ▪ Renseignement de la zone de douleur ▪ Limitation de l'intensité maximale ▪ Lien pour noter l'application ▪ Lien pour la mise à jour de l'application ▪ Informations techniques sur l'application ▪ Rapport de maintenance
--	---

14. LANCER UN PROGRAMME

- Sélectionner le menu « **Programmes** » dans le bandeau de navigation en bas de l'écran.



- Renseigner une zone de douleur (facultatif).

